

Technisches Datenblatt

Produktmerkmale



Kühlaggregat für INFINITY 4011

Modell	SAP -Code	00011989
---------------	------------------	----------



SAP -Code	00011989	Nettohöhe [MM]	1500
Netzbreite [MM]	1705	Nettogewicht / kg]	159.00
Nettentiefe [MM]	945	Wird geladen	400 V / 3N - 50 Hz

Technisches Datenblatt

Technische Zeichnung



Kühlaggregat für INFINITY 4011

Modell

SAP -Code

00011989

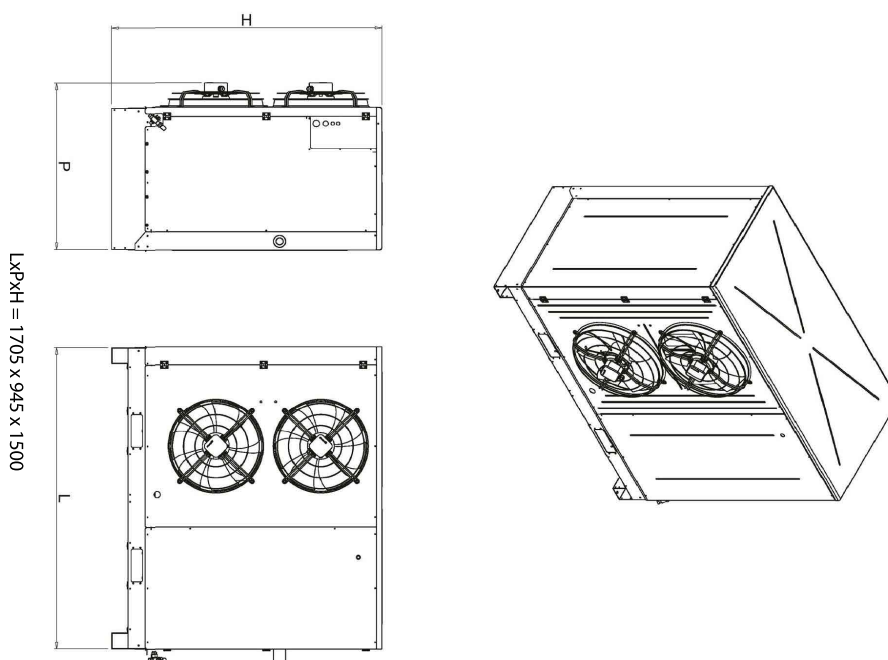

Technisches Datenblatt

technische Parameter



Kühlaggregat für INFINITY 4011

Modell

SAP -Code

00011989

1. SAP -Code:

00011989

7. Grobtiefe [MM]:

1080

2. Netzbreite [MM]:

1705

8. Bruttohöhe [MM]:

1729

3. Nettentiefe [MM]:

945

9. Bruttogewicht [kg]:

169.00

4. Nettohöhe [MM]:

1500

10. Gerätetyp:

Elektrisches Gerät

5. Nettogewicht / kg:

159.00

11. Wird geladen:

400 V / 3N - 50 Hz

6. Bruttobreite [MM]:

1900

12. Kältemittel:

R452a